

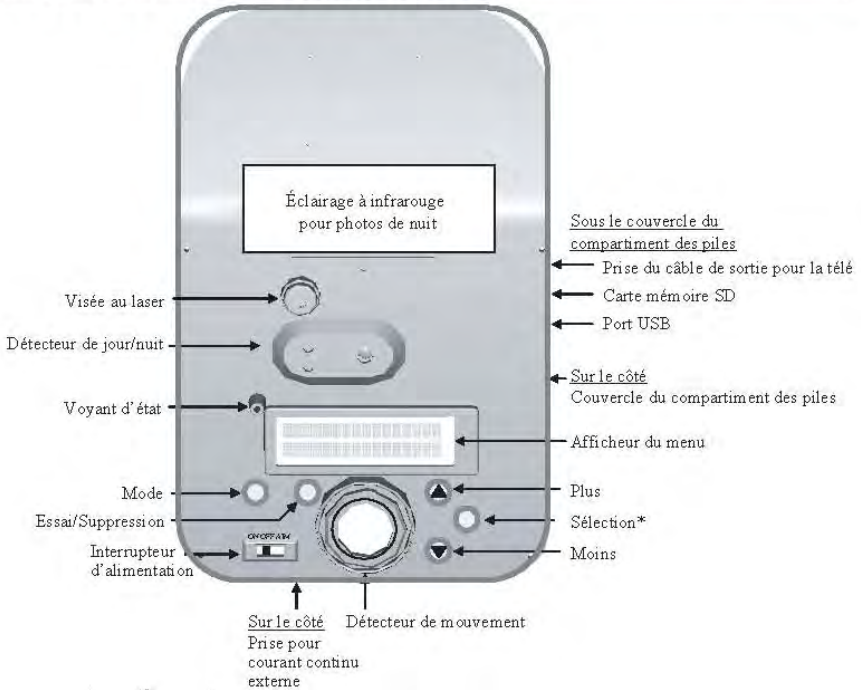

Mode d'emploi de l'appareil photo numérique pour la chasse I60

NOUS VOUS REMERCIONS d'avoir acheté l'appareil photo numérique pour la chasse modèle I60. Veuillez lire le présent livret avant d'utiliser l'appareil. Si vous avez des questions sur ce produit ou sur tout autre produit Moultrie, veuillez communiquer avec nous en utilisant les coordonnées indiquées au verso de cette feuille. Afin de nous aider à mieux vous servir, nous vous prions de remplir et de poster la carte d'enregistrement incluse ou de vous enregistrer en ligne au www.moultriefeeders.com.

I DESCRIPTION GÉNÉRALE DE L'APPAREIL PHOTO POUR LA CHASSE



Prise pour courant continu externe

Compatible avec le bloc d'alimentation Moultrie, offert en option; permet de prolonger la durée de vie des piles pendant l'utilisation de l'appareil photo. Consultez le site www.moultriefeeders.com pour plus d'informations.

Prise du câble de sortie pour la télé

En connectant le câble fourni, vous pourrez visionner les photos et les films sur votre télé.

Carte mémoire SD

Accepte les cartes SD ayant une mémoire jusqu'à 4 GB pour augmenter les capacités de stockage.

Port USB

En connectant le câble fourni, vous pourrez télécharger les photos et les films dans votre ordinateur.

Visée au laser

Vous pouvez activer le laser afin de viser votre appareil photo de façon précise lors du réglage.

*Cette touche devient la touche de l'obturateur lorsque le couvercle est fermé et que l'appareil photo est en mode manuel.

II

INSTRUCTIONS DE DÉMARRAGE RAPIDE

- 1** Enlevez les deux vis à oreilles, puis ouvrez le couvercle des accessoires en le faisant glisser, comme indiqué. Enlevez la vis à oreilles interne et ouvrez le couvercle à charnière du compartiment des piles.
- 2** Installez 6 piles alcalines de format D en respectant les polarités indiquées sur le dessus du couvercle du compartiment des piles. Remettez le couvercle du compartiment des piles et celui des accessoires.
- 3** Fixez l'appareil photo à un arbre ou à un poteau au moyen de la courroie de fixation fournie en la passant à travers les œillets à l'arrière de l'appareil.
- 4** Mettez l'appareil photo sous tension en glissant l'interrupteur à la position ON, puis réglez l'heure et la date à l'aide des touches SÉLECTION, PLUS et MOINS.
- 5** Appuyez sur la touche MODE jusqu'à ce qu'AUTO soit affiché.

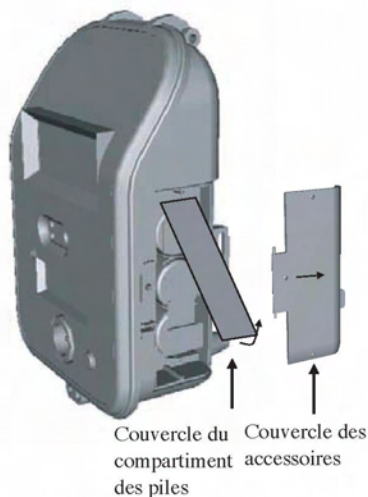

Votre appareil photo prendra maintenant des photos automatiquement dès qu'il détectera un animal dans son champ de vision, selon les réglages par défaut indiqués ci-dessous.

III

RÉGLAGES PAR DÉFAUT

Caractéristique	Réglage par défaut
Mode enregistrement	Photos
Qualité d'image	Standard 640x480
Prises multiples	1 photo par détection
Délai entre les photos	1 minute
Télécommande	Désactivée

IV

MODIFICATION DES RÉGLAGES PAR DÉFAUT

Les touches PLUS et MOINS vous permettent de faire défiler les réglages possibles de l'appareil photo. Appuyez sur la touche SÉLECTION pour faire clignoter le réglage actuellement affiché. Appuyez ensuite sur les touches PLUS ou MOINS pour faire défiler les options possibles (par ex., délai de 1 minute, délai de 5 minutes, délai de 10 minutes, etc.). Appuyez de nouveau sur la touche SÉLECTION pour confirmer votre choix (le réglage ne clignotera plus). Appuyez sur les touches PLUS/MOINS pour passer au prochain réglage de l'appareil photo.

→ **Réglage de l'heure et de la date** – À l'écran SETUP DATE/TIME (réglage date/heure), appuyez sur la touche SÉLECTION pour choisir le mois, puis utilisez les touches PLUS ou MOINS pour changer le mois. Appuyez de nouveau sur SÉLECTION pour choisir le jour, etc. L'heure et la date seront conservées lorsque vous changerez les piles. L'heure ne sera pas automatiquement modifiée lors des passages à l'heure avancée et à l'heure normale.

SETUP DATE/TIME
09/01/07 12:00PM

→ **Bande d'informations** - Quand l'option Info Strip (bande d'informations) est activée (ON), une bande d'informations, décrite à la section Réglages avancés du présent manuel, est imprimée sur les photos. Quand l'option Info Strip est désactivée (OFF), les photos ne contiennent aucune bande d'informations.

INFO STRIP
ON

→ **Visée à l'infrarouge** – La fonction IR Aim (visée à l'infrarouge) peut être activée (ON) pour vérifier la visée. Lorsque IR Aim est activée, le voyant à l'avant de l'appareil photo s'allume chaque fois que l'appareil détecte une présence, sans toutefois prendre de photo. **AVERTISSEMENT – VOUS DEVEZ DÉSACTIVER LA FONCTION IR AIM POUR QUE L'APPAREIL PRENNE DES PHOTOS.**

IR AIM TEST
OFF

→ **Télécommande** (par défaut : désactivée) – La fonction de télécommande permet de faire fonctionner l'appareil photo à une distance entre 22,9 et 27,4 m (25 à 30 yards). L'activation de la télécommande (ON) réduira la durée de vie des piles. Cette fonction devrait donc être désactivée (OFF) lorsqu'elle n'est pas utilisée. Pour activer la télécommande, appuyez sur la touche SÉLECTION à l'écran REMOTE CONTROL (télécommande), puis sur les touches PLUS ou MOINS pour choisir le réglage désiré.

REMOTE CONTROL
OFF

→ **Mise à jour du logiciel** – Votre appareil photo est compatible avec les mises à niveau de logiciel futures. Pour de plus amples renseignements sur les mises à niveau et les instructions qui s'y rapportent, consultez le site www.moultriefeeders.com.

UPDATE LEVEL1 SW
NO L1_xxxxx

UPDATE LEVEL2 SW
NO L2_xxxxx

IV

MODIFICATION DES RÉGLAGES PAR DÉFAUT (suite)

- **Verrouillage de l'appareil** (par défaut : 00000 = déverrouillé) – Vous pouvez utiliser un code de sécurité pour verrouiller l'appareil photo. Laissez le code à 00000 si vous ne désirez pas verrouiller l'appareil photo. Si vous choisissez un code, vous devez vous en souvenir pour faire fonctionner l'appareil. SI VOUS OUBLIEZ VOTRE CODE, VOTRE APPAREIL PHOTO NE FONCTIONNERA PLUS, ET VOUS DEVREZ LE RETOURNER À MOULTRIE POUR QU'IL SOIT RÉINITIALISÉ (des frais de service minimes seront facturés). Pour changer le code, appuyez sur la touche SÉLECTION à l'écran LOCK CAMERA (verrouiller l'appareil) afin de modifier le premier chiffre. Appuyez sur PLUS ou MOINS pour sélectionner le chiffre désiré (de 0 à 9). Appuyez de nouveau sur SÉLECTION pour passer au prochain chiffre.

LOCK CAMERA?
00000

- **Température** (par défaut : Fahrenheit) – La température est imprimée sur les photos. Vous pouvez choisir l'impression en Fahrenheit ou en Celsius. Pour changer l'unité de température, appuyez sur la touche SÉLECTION à l'écran TEMPERATURE (température), puis sur les touches PLUS ou MOINS pour choisir l'unité désirée.

TEMPERATURE
deg C

- **ID d'appareil photo** – L'ID d'appareil photo est imprimé sur les photos. Il sert de code de référence lorsque de multiples appareils sont utilisés. Pour changer l'ID d'appareil photo, appuyez sur la touche SÉLECTION à l'écran CAMERA ID (ID d'appareil) afin de changer le premier caractère. Appuyez sur les touches PLUS ou MOINS pour sélectionner le caractère désiré (de A à Z, de 0 à 9, tiret ou espace). Appuyez de nouveau sur SÉLECTION pour modifier chacun des caractères.

CAMERA ID
0000000000

- **Intervalle de temps pour la chronophotographie** (par défaut : 24 heures) – L'intervalle de temps du mode chronophotographie peut être changé en appuyant sur SÉLECTION à l'écran TIME-LAPSE FREQUENCY (intervalle de temps pour la chronophotographie), puis sur les touches PLUS ou MOINS pour sélectionner la fréquence désirée, c'est-à-dire 1, 4, 8, 12 ou 24 heures.

TIME-LAPSE FREQ.
4 Hrs

- **Début de la chronophotographie** (par défaut : 13 h) – Le mode chronophotographie permet de prendre des photos en déterminant l'heure de début et les intervalles de temps entre chaque photo. Pour régler l'heure de début, appuyez sur SÉLECTION à l'écran TIME-LAPSE START (début de la chronophotographie), puis sur les touches PLUS ou MOINS pour sélectionner l'heure désirée.

TIME-LAPSE START
11:00 Hrs

- **Délai d'enregistrement** (par défaut : 1 minute) – Le délai d'enregistrement des images détermine le nombre de minutes entre chaque prise d'image lorsqu'un animal est détecté et qu'il demeure dans le champ de vision de l'appareil. Pour changer le délai, appuyez sur la touche SÉLECTION à l'écran IMAGE DELAY (délai d'enregistrement), puis sur les touches PLUS ou MOINS pour choisir le délai désiré.

IMAGE DELAY
1 MIN

IV

MODIFICATION DES RÉGLAGES PAR DÉFAUT (suite)

- **Prises multiples** (par défaut : 1 prise) – Quand l'appareil photo pour la chasse est réglé en mode STILL (photo) à l'écran Capture Mode (mode enregistrement), il peut prendre 1, 2 ou 3 photos chaque fois qu'il détecte un animal. Le délai entre chaque photo est d'environ 13 secondes. Pour changer le nombre de photos prises, appuyez sur la touche SÉLECTION à l'écran MULTI-IMAGE (prises multiples), puis sur les touches PLUS ou MOINS pour choisir le réglage désiré.

MULTI IMAGE
1-SHOT

- **Durée des films** (par défaut : 15 secondes) – Quand l'appareil photo est réglé en mode VIDEO (vidéo) à l'écran Capture Mode (mode enregistrement), l'appareil enregistre un film d'une durée déterminée chaque fois qu'il détecte un animal. Pour changer la durée d'enregistrement, appuyez sur la touche SÉLECTION à l'écran VIDEO LENGTH (durée des films), puis sur les touches PLUS ou MOINS pour sélectionner la durée désirée (5, 15 ou 30 secondes). Par défaut, la durée d'enregistrement des films est de 5 secondes la nuit.

VIDEO LENGTH
15 sec

- **Qualité d'image** (par défaut : standard) – Pour les photos comme pour les films, plus la qualité d'image est élevée, plus la quantité de mémoire utilisée est grande (reportez-vous à la section CARACTÉRISTIQUES TECHNIQUES). Par contre, si la qualité d'image est élevée, alors les images ont une résolution plus haute et sont donc plus claires, en particulier si le zoom est utilisé. Il existe quatre réglages de qualité d'image : LOW (faible), MEDIUM (moyenne), HIGH (haute) et ENHANCED (améliorée). Pour changer le réglage, appuyez sur la touche SÉLECTION à l'écran IMAGE QUALITY (qualité d'image), puis sur les touches PLUS ou MOINS pour choisir le réglage désiré.

IMAGE QUALITY
LOW

- **Mode enregistrement** (par défaut : photo) – Votre appareil photo pour la chasse peut prendre des photos ainsi que des films. Il y a deux réglages pour les films : HIGH-RES VIDEO (films en haute résolution) et LOW-RES VIDEO (films en faible résolution). Avec LOW-RES, vous pouvez stocker plus de films en mémoire, mais la qualité d'enregistrement est moindre qu'avec HIGH-RES (reportez-vous à la section CARACTÉRISTIQUES TECHNIQUES). Pour changer le réglage, appuyez sur la touche SÉLECTION à l'écran CAPTURE MODE (mode enregistrement), puis sur les touches PLUS ou MOINS pour choisir le réglage désiré.

CAPTURE MODE
STILL

- **Restauration des réglages par défaut** (par défaut : non) – Si vous désirez restaurer les réglages par défaut définis en usine, appuyez sur la touche SÉLECTION à l'écran DEFAULT SETTINGS (réglages par défaut). Appuyez sur les touches PLUS ou MOINS pour changer la valeur à YES (oui), puis sur SÉLECTION pour confirmer la suppression.

SET TO DEFAULT
NO

- **Effacement des images** (par défaut : non) – Si vous désirez supprimer toutes les images de la mémoire interne ou de la carte SD (si elle est installée), appuyez sur la touche SÉLECTION à l'écran ERASE IMAGES (effacer les images). Appuyez sur les touches PLUS ou MOINS pour changer la valeur à YES (oui), puis sur SÉLECTION pour confirmer la suppression.

ERASE ALL IMAGES
NO

Votre appareil photo pour la chasse possède de nombreux modes de fonctionnement que vous pouvez activer en naviguant jusqu'à l'écran approprié à l'aide du menu du logiciel. Lorsque l'appareil est mis sous tension, le mode SETUP (réglages), expliqué dans les pages précédentes, est activé. Chaque fois que vous appuyez sur la touche MODE, le logiciel passe au prochain mode. Les modes sont présentés dans l'ordre suivant : SETUP (réglages) -> LCD-VIEWER-ON (afficheur ACL activé) -> AUTO (automatique) -> TIME-LAPSE (chronophotographie) -> HANDHELD (manuel), puis SETUP de nouveau, et ainsi de suite.

1 MODE RÉGLAGES

Le mode SETUP (réglages) vous permet de personnaliser le fonctionnement de l'appareil – reportez-vous à la section MODIFICATION DES RÉGLAGES PAR DÉFAUT du présent manuel. L'appareil photo passe automatiquement au mode AUTO (automatique) après 4 minutes d'inactivité.

SETUP DATE/TIME
09/01/07 12:00PM

2 MODE AFFICHEUR ACL ACTIVÉ

Ce mode vous permet d'activer l'afficheur ACL de l'appareil. En mode LCD VIEWER ON (afficheur ACL activé), les touches PLUS ou MOINS vous permettent de faire défiler vos photos et vos films. Le numéro de la photo ou du film est indiqué sur l'afficheur (photos prises / nombre total disponible). *VID = visionnement d'un film.

LCD-VIEWER-ON
P:0000/0000

3 MODE AUTOMATIQUE

Vous devriez régler l'appareil photo au mode AUTO (automatique) lorsque vous le laissez détecter les animaux pour les prendre en photo ou en film. En mode AUTO, l'afficheur indique le nombre de photos prises / le nombre total de photos, ainsi que la charge des piles. Si vous utilisez le bloc d'alimentation externe optionnel, l'indicateur de charge des piles n'est pas affiché. Lorsque l'appareil passe au mode AUTO, le voyant d'état vert clignote pendant 30 secondes; l'appareil ne peut prendre aucune photo pendant ce délai. Lorsque le clignotement arrête, l'appareil photo est activé et prêt à prendre des photos.

AUTO P:0000/0331
DLY: 00:05 B:95%

4 MODE CHRONOPHOTOGRAPHIE

Grâce au mode TIME-LAPSE (chronophotographie), vous pouvez laisser votre appareil prendre des photos ou des films à partir d'une heure déterminée et à intervalles de temps fixes. En mode TIME-LAPSE, l'afficheur indique les heures et les minutes jusqu'au prochain enregistrement - DELAI:2:245.

TM-L P:0000/0000
DLY: 19:42 B:99%

5 MODE MANUEL

Le mode HANDHELD (manuel) vous permet d'utiliser votre appareil photo pour la chasse comme tout autre appareil photo numérique. Vous n'avez qu'à appuyer sur la touche de l'obturateur pour prendre une photo. En mode HANDHELD, le * indique qu'un film est en cours d'enregistrement ou que le flash se recharge, RDY (prêt) indique que l'appareil est prêt et V indique que l'appareil est en mode vidéo.

HANDHELD B:94%
*RDY P:0001/0331

Ce produit est conforme à la section 15 des règlements de la FCC. Son fonctionnement est assujéti aux deux conditions suivantes : (1) cet appareil ne doit pas causer de brouillage nuisible et (2) cet appareil doit pouvoir accepter tout brouillage reçu, y compris le brouillage susceptible de causer un fonctionnement anormal.

Cet appareil a été testé et déclaré conforme aux limitations relatives à un appareil numérique de classe B, conformément à la section 15 des règlements de la FCC. Ces limitations visent à assurer une protection raisonnable contre le brouillage nuisible dans le cadre d'une installation résidentielle. Cet appareil génère, utilise et peut émettre de l'énergie de fréquence radio et risque, s'il n'est pas installé ni utilisé correctement, de brouiller les communications radiophoniques. Il n'y a toutefois aucune garantie qu'il ne se produira pas de brouillage dans une installation particulière. Si cet appareil provoque un brouillage qui gêne la réception radiophonique ou télévisuelle, ce qui peut être vérifié en mettant l'appareil hors tension, puis sous tension, il est conseillé à l'utilisateur de corriger ce brouillage en suivant l'une ou plusieurs des mesures suivantes :

- > Réorientez ou déplacez l'antenne réceptrice.
- > Augmentez la distance entre l'appareil et le récepteur.
- > Branchez l'appareil à une prise de courant faisant partie d'un circuit autre que celui sur lequel est branché le récepteur.
- > Consultez le détaillant ou un technicien d'expérience en radio/télévision pour obtenir de l'assistance.

Les changements ou les modifications non expressément spécifiés dans le présent manuel peuvent annuler votre autorisation d'utiliser cet appareil.

VI RÉGLAGES AVANCÉS

1 FIXATION DE L'APPAREIL PHOTO

Faites passer la courroie de fixation à travers les œillet l'arrière de l'appareil photo, puis fixez l'appareil à un arbre ou à un poteau, à environ 91 cm (environ 36") d sol.

Votre appareil photo est doté d'un écrou pour trépied, ce qui vous donne une manière additionnelle de fixer votre appareil. Pour de plus amples renseignements sur les systèmes de fixation pour appareil photo de Moultrie, veuillez consulter notre site Web au

www.moultriefeeders.com.

Bouton de réglage d'angle (vers le haut ou le bas)

Œillet

Courroie de fixation

Écrou pour trépied



2 VISÉE DE L'APPAREIL PHOTO

La fonction de visée au laser illuminera un rayon laser au centre du champ de vision de l'appareil photo. Le point rouge du laser vous permettra de vous assurer que l'appareil photo vise bien la zone cible. Placez l'interrupteur d'alimentation en position AIM (visée) pour illuminer le laser. Réglez l'angle de l'appareil photo vers le haut ou le bas à l'aide du bouton de réglage d'angle placé à l'arrière, comme illustré ci-dessus.

Tournez le bouton vers la droite pour que l'appareil photo vise vers le bas ou vers la gauche pour que l'appareil vise vers le haut.

Attention : le fait de regarder le rayon laser peut endommager la vision. Ne fixez pas votre regard sur le rayon ni ne visez les gens avec le rayon sans raison.

Attention : l'utilisation de commandes ou de réglages ou la mise en place de procédures autres que celles spécifiées dans le présent manuel peuvent entraîner des risques d'exposition aux radiations.

Produit laser de classe II

Longueur d'onde : 650 nm

Puissance maximale : < 1 mW

Ce produit est conforme aux réglementations applicables 21 CFR 1040.10 et 1040.11.



Étiquette d'avertissement située à côté de l'ouverture du laser



Étiquette d'identification et de certification située à l'intérieur du couvercle avant

VI RÉGLAGES AVANCÉS (suite)

3 VISIONNEMENT DES IMAGES – SORTIE POUR LA TÉLÉ

There are two methods available to you for viewing pictures - TV Out Jack or your computer.

1. Pour visionner les images sur une télé, mettez l'appareil photo sous tension et sélectionnez le mode SETUP (réglages).
2. Branchez le connecteur RCA du câble adaptateur pour la télé (fourni) à la prise VIDEO IN de la télé ou du magnétoscope.
3. Branchez l'autre bout du câble adaptateur pour la télé dans la prise du câble de sortie pour la télé (TV Out) de l'appareil. Les images s'afficheront à l'écran de la télévision.
4. Pour visionner les images, utilisez les touches PLUS ou MOINS pour passer à l'image suivante ou précédente (photo ou film). L'afficheur du menu de l'appareil photo indique le numéro de l'image présentement visionnée.
5. Pour supprimer l'image actuelle (photo ou film), appuyez sur la touche ESSAI/SUPPRESSION.
6. Pour sortir du mode télé, débranchez le câble adaptateur de l'appareil ainsi que de la télé ou du magnétoscope.

4 VISIONNEMENT DES IMAGES - USB

1. Pour visionner les images sur un ordinateur, mettez l'appareil photo sous tension et sélectionnez le mode SETUP (réglages).
2. Branchez le câble USB fourni dans le port USB d'un ordinateur Windows XP/ME/2000.
3. Branchez l'autre bout du câble USB dans le port USB de l'appareil photo.
4. Pour accéder aux fichiers d'images JPG et de films AVI, naviguez jusqu'au Poste de travail, puis double cliquez sur le dossier « Moultrie CAM ».
5. Pour sortir du mode USB, suivez les instructions de Windows sur la façon appropriée de déconnecter un dispositif amovible, puis débranchez le câble USB de l'ordinateur et de l'appareil photo.

Remarque : si l'appareil photo est en mode AUTO (automatique) ou HANDHELD (manuel), aucune connexion ne pourra se faire avec l'ordinateur.

5 INFORMATIONS APPARAISSANT SUR L'IMAGE

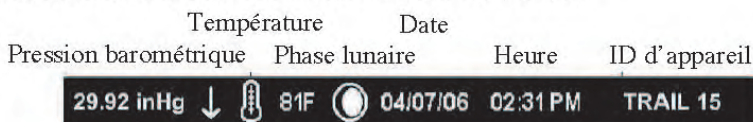

Moon phase details:



VI RÉGLAGES AVANCÉS (suite)

6 CARTE SD

Avant d'installer une carte d'extension de mémoire SD optionnelle, vous devez effacer la mémoire interne de l'appareil photo en supprimant toutes les images internes. Pour effacer la mémoire interne, accédez à SETUP (réglages) -> ERASE ALL IMAGES (effacer toutes les images). Appuyez ensuite sur la touche SÉLECTION, puis sur la touche PLUS pour sélectionner YES (oui) et appuyez sur SETUP de nouveau pour effacer les images.

Une fois la mémoire interne effacée, mettez l'appareil photo hors tension, insérez la carte SD dans la fente, comme illustré ci-dessous, puis mettez l'appareil sous tension.

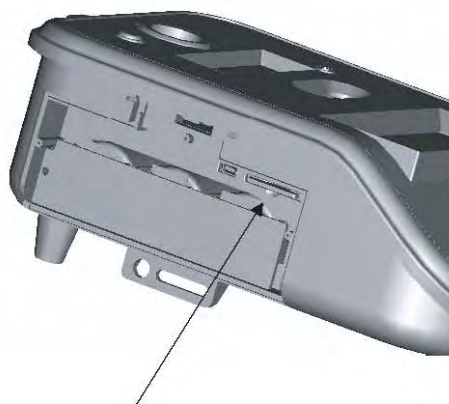

Fente pour la carte SD



CARACTÉRISTIQUES TECHNIQUES DE L'APPAREIL PHOTO POUR LA CHASSE

Caractéristique	Spécification
Résolution	6.0 MP
Mémoire interne intégrée	32 MB
Résolutions	
LOW (faible)	VGA-640 x 480
MEDIUM (moyenne)	1.3Mo-1328 x 996
HIGH (haute)	3Mo-2048 x 1536
ENHANCED (améliorée)	6Mo-2848 x 2136
LOW-RES VIDEO (films en faible résolution)	320 x 240
HIGH-RES VIDEO (films en haute résolution)	640 x 480
Nombre de photos / Durée des films (approximations) stockés en mémoire interne	
LOW (faible)	341
MEDIUM (moyenne)	84
HIGH (haute)	37
ENHANCED (améliorée)	21
LOW-RES VIDEO (films en faible résolution)	4 min 50 s
HIGH-RES VIDEO (films en haute résolution)	1 min 10 s
Nombre de photos / Durée des films (approximations) stockés sur une carte SD de 256 Mo	
LOW (faible)	2841
MEDIUM (moyenne)	702
HIGH (haute)	307
ENHANCED (améliorée)	179
LOW-RES VIDEO (films en faible résolution)	40 min 10 s
HIGH-RES VIDEO (films en haute résolution)	10 min 30 s
Carte mémoire SD optionnelle	4 GB Max
Champ angulaire	52 degrés
Piles	6 piles alcalines de format D
Portée de détection approximative	12,2 m +/- 1,5 m



Notre service à la clientèle répondra à vos questions avec plaisir. Composez le 205-664-6700 ou le 800-653-3334, du lundi au vendredi, entre 8 h et 17 h HNC.
www.moultriefeeders.com