



## Istruzioni per il kit dell'alimentatore Pro Magnum

**GRAZIE** per aver acquistato il kit per l'alimentatore Pro Magnum. Leggere questo foglio prima di far funzionare l'unità. Nel caso di domande su questo prodotto o su qualunque altro prodotto Moultreie, è possibile contattarci usando le informazioni riportate sul retro di questo foglio. Per aiutarci a servirvi meglio si prega di completare e inviarci la Scheda di garanzia acclusa.

## I COME TRAPANARE BIDONE/FUSTO/SECCHIO

NOTA: se è stato acquistato un bidone Moultreie, andare al punto II

*Pro Magnum si monta sul fondo di qualunque bidone o secchio.*

**ATTENZIONE: INDOSSARE OCCHIALI DI PROTEZIONE**

- 1 Capovolgere il bidone, misurare e segnare il centro del fondo.
- 2 Centrare il modello in dotazione sul fondo del bidone e fissare con nastro adesivo. Praticare tre fori da 5/16" per le gambe dell'alimentatore
- 3 Usando un seghetto, praticare un foro da 2-1/4" al centro del fondo del bidone.

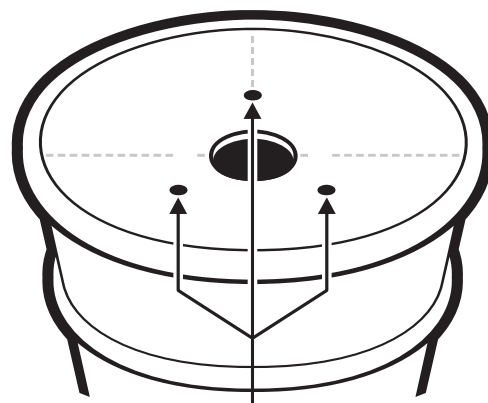

Fori delle gambe dell'alimentatore

## II MONTAGGIO DELL'ALIMENTATORE

- 1 Dall'interno del bidone, far passare i tre bulloni in dotazione attraverso i fori sul fondo e nei dadi piatti in dotazione. Dall'interno, usando un cacciavite Phillips ruotare il bullone in senso orario fino a che il dado piatto è stretto contro il fondo.

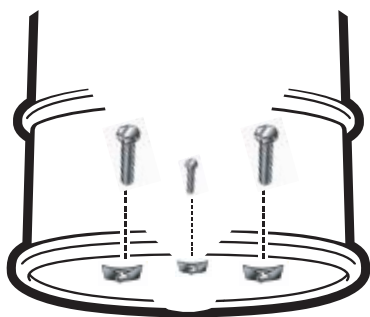

Bullone

Bidone interno

Bidone esterno

Dado piatto

- 2 Far scorrere l'alimentatore al di sopra dei tre bulloni che aderiscono fermamente attraverso il fondo del bidone. Fissare l'alimentatore al bidone usando i tre dadi ad aletta in dotazione.

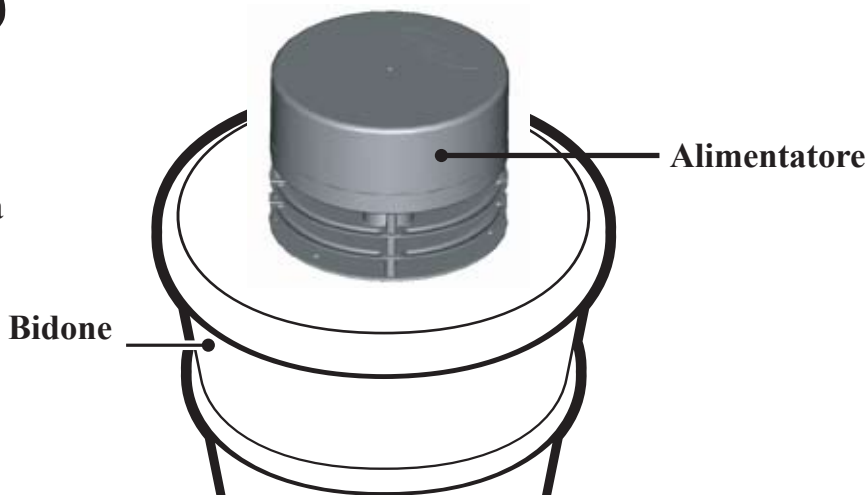

Alimentatore

Bidone

NOTA: Questo apparecchio è stato testato e si è rivelato conforme ai limiti previsti per i dispositivi digitali di classe B, relativamente alla Parte 15 delle norme FCC. Questi limiti hanno lo scopo di fornire una protezione ragionevole contro le interferenze dannose nelle installazioni residenziali. Questo apparecchio genera, usa e può irradiare energia di frequenza radio e se non installato ed utilizzato secondo le istruzioni, potrebbe provocare interferenze dannose per le comunicazioni radio. Non c'è, però garanzia che l'interferenza non si verifichi in una particolare installazione. Se l'apparecchio causa interferenze dannose per la ricezione di radio o televisione, il che può essere confermato spegnendo e accendendo l'apparecchio, l'utente viene incoraggiato a cercare di correggere l'interferenza stessa attraverso una o più delle seguenti misure:

- Orientare nuovamente o riposizionare l'antenna di ricezione.
- Aumentare la distanza tra l'apparecchio ed il ricevitore.

## III INSTALLAZIONE DELLE BATTERIE

**ATTENZIONE: INDOSSARE OCCHIALI DI PROTEZIONE**

Rimuovere il fondo e mettere una batteria da 6 volt alcalina (per es. Energizer™) o una batteria ricaricabile Moultrie fissando la pinza a coccodrillo rossa al terminale positivo (+) e la pinza a coccodrillo nera al terminale negativo (-).



## IV CONFIGURAZIONE E TEST DELL'ALIMENTATORE

Il Pro Magnum dà da mangiare fino a sei volte al giorno ed è stato impostato in fabbrica per dar da mangiare alle ore 7:00 e alle ore 18:00 per sei secondi. Per modificare le impostazioni di fabbrica o aggiungere ulteriori tempi di alimentazione, seguire le istruzioni riportate sotto. Il livello della batteria viene visualizzato ogni sette secondi. Si consiglia di sostituire le batterie quando la lettura della percentuale della batteria non supera il 25%.

**IMPOSTAZIONE DELL'ORA:** Premere il pulsante UP o DOWN fino a che compare l'ora corretta. Premere e rilasciare il pulsante per avanzare di minuto in minuto o tenere premuto per avanzare rapidamente. L'alimentatore non funziona mentre vengono premuti i pulsanti e attende 10 secondi dall'ultima pressione del pulsante prima di attivarsi. L'alimentatore è attivo quando il display alterna tra TEMPO CORRENTE e % BATTERIA.

**IMPOSTAZIONE ORE DI ALIMENTAZIONE:** Premere il pulsante SET fino a che compare il numero del timer corretto in alto a destra come mostra la figura. Premere il pulsanti UP o DOWN per impostare il tempo di alimentazione.

**IMPOSTAZIONE DELLA DURATA DI FUNZIONAMENTO:** Premere di nuovo il pulsante SET per impostare i SECONDI DI FUNZIONAMENTO che possono andare da zero a venti. Regolare i SECONDI DI FUNZIONAMENTO usando il diagramma che segue. Impostare i SECONDI DI FUNZIONAMENTO a zero per disattivare lo specifico timer.

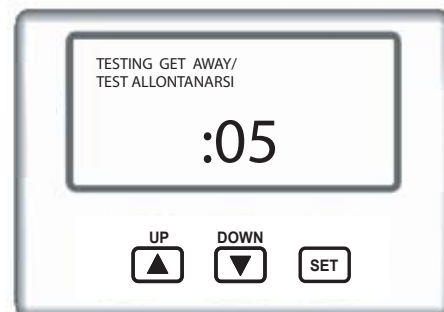
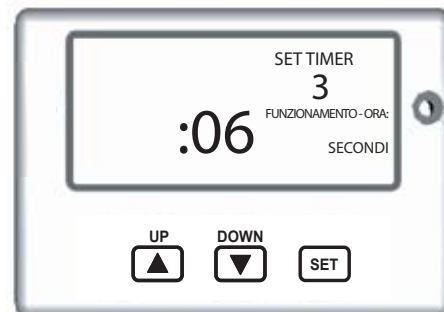

TEMPO DI FUNZIONAMENTO (sec.)	4	6	8	10	12	14	16	18
Quantitativo approssimativo di alimenti dispensato (lbs.)	.75	1	1.5	2	2.5	3	3.5	4

**TEST TIMER:** Per testare il timer, TENERE PREMUTO il pulsante SET mentre sono visualizzati i SECONDI DI FUNZIONAMENTO. Rilasciare il pulsante e allontanarsi dall'alimentatore quando compare il messaggio "TESTING GET AWAY" (TEST IN CORSO ALLONTANARSI). Sul display compare il conto alla rovescia di cinque secondi prima che si attivi il motore per il numero di SECONDI DI FUNZIONAMENTO programmati. La funzione test è utile per valutare la quantità di alimenti da dispensare.

NOTA: Questo apparecchio è stato testato e trovato conforme ai limiti della Parte 15 delle norme FCC. Questi limiti hanno lo scopo di fornire una protezione ragionevole contro le interferenze dannose nelle installazioni residenziali. Questo apparecchio genera, usa e può irradiare energia di frequenza radio e se non installato ed utilizzato secondo le istruzioni, potrebbe provocare interferenze dannose per le comunicazioni radio. Non c'è, però garanzia che l'interferenza non si verifichi in una particolare installazione. Se l'apparecchio causa interferenze dannose per la ricezione di radio o televisione, il che può essere confermato spegnendo e accendendo l'apparecchio, l'utente viene incoraggiato a cercare di correggere l'interferenza stessa attraverso una o più delle seguenti misure:

- Orientare nuovamente o riposizionare l'antenna di ricezione.
- Aumentare la distanza tra l'apparecchio ed il ricevitore.
- Collegare l'apparecchio ad una presa su un circuito diverso da quello a cui è collegato il ricevitore.
- Consultare il rivenditore o un tecnico con esperienza su radio/TV per assistenza.



Il nostro reparto assistenza sarà lieto di rispondere a qualsiasi domanda. Chiamare 205-664-6700 o 800-653-3334, dal lunedì al venerdì, dalle 8:00 alle 17 PM CST.  
www.moultriefeders.com